

RELAX GLASS COMPACT

WiFi & Remote Control



DE: MONTAGE- UND GEBRAUCHSANWEISUNG, Seite 2-17

EN: INSTRUCTIONS FOR USE, page 18-32

FR: MODE D'EMPLOI, page 33-47

IT: ISTRUZIONE PER L'USO, pagina 48-62

ES: INSTRUCCIONES DE MONTAJE Y USO, página 63-78

NL: GEBRUIKSAANWIJZING, Pagina 79-94



Irrtum und technische Änderungen vorbehalten · Subject to errors and technical changes · Sous reserve d'erreurs
et de modifications techniques · Excepto erro ou alteracao tecnica · Salvo error o modificacion tecnica ·
Fouten en technische wijzigingen voorbehouden

Burda Worldwide Technologies GmbH – Rudolf-Diesel Straße 18 – D-65760 Eschborn
T: +49 6173 324240 - F:+49 6173 3242424 - info@burdawtg.de – www.burdawtg.com

WICHTIGE INFORMATIONEN

Bitte lesen Sie folgende Hinweise vor Inbetriebnahme aufmerksam durch. Sie geben wichtige Informationen für Ihre Sicherheit und den Gebrauch des Gerätes. Bewahren Sie die Bedienungsanleitung zusammen mit dem Garantiezertifikat, dem Kaufbeleg und, falls möglich, der Kartonverpackung und dem Verpackungsmaterial auf. Die Gebrauchsanweisung gehört zum Gerät und ist sorgfältig aufzubewahren! Bei Besitzerwechsel muss die Anweisung mit ausgehändigt werden!

Der gekaufte Infrarotheizstrahler kann etwas von dem im Handbuch beschriebenen Modell abweichen. Das hat jedoch keinen Einfluss auf die Verwendungs- und Betriebsmethoden. Wichtige Vorsichtsmaßnahmen und Anweisungen in diesem Handbuch enthalten nicht alle möglichen Modi und Situationen, die auftreten können. Der Hersteller betont, dass dieses Gerät in einer verantwortungsbewussten Weise verwendet werden sollte und alle in dieser Broschüre enthaltenen Verfahren, Warnungen und Sicherheitsanweisungen strikt befolgt werden sollten.

Bestimmungsgemäße Verwendung:

Das Gerät wärmt im Außenbereich.

Lieferumfang

- ✓ Heizstrahler mit Kabel und Stecker.
- ✓ Gebrauchsanweisung.
- ✓ Beutel mit 2 Halterungen.
- ✓ Fernbedienung

1. SICHERHEITSHINWEISE

Während der Benutzung dieses Geräts müssen einige Vorsichtsmaßnahmen beachtet werden. Unsachgemäßer Betrieb unter Missachtung von Vorsichtsmaßnahmen kann zu Gesundheitsschäden des Benutzers und anderer Personen sowie zur Beschädigung ihres Eigentums führen.

1. Verwenden Sie nur die Spannung, die auf dem Typenschild des Geräts angegeben ist.
2. Schließen Sie das Gerät NUR an eine ordnungsgemäß installierte Schutzkontaktsteckdose an.
3. Das Heizgerät sollte an ein Stromnetz angeschlossen werden, das mit einem automatischen Schutzschalter ausgestattet ist. Es wird eine eigene Sicherung für den Strahler empfohlen.
4. Das Gerät muss vorsichtig behandelt werden und darf keinen Vibrationen oder Schlägen ausgesetzt werden.
5. **WARNUNG!** Feuergefahr besteht, wenn das Heizgerät von Vorhängen oder anderen brennbaren Materialien abgedeckt oder in deren Nähe installiert wird.
6. Verwenden Sie das Gerät nicht in Bereichen, in denen Benzin, Farbe oder andere brennbare Flüssigkeiten verwendet oder gelagert werden.
7. Verwenden Sie das Gerät nicht in staubigen oder explosiven Bereichen.
8. Verwenden Sie das Gerät nicht auf einer

- Baustelle, in einem Gewächshaus, in einer Scheune oder in Tierställen, in denen brennbarer Staub vorhanden ist.
9. Verwenden Sie das Gerät nicht als Saunaofen.
 10. Verwenden Sie dieses Gerät nicht für die Tierhaltung und Zucht.
 11. **WARNUNG!** Berühren Sie die Geräteoberfläche nicht mit der Hand oder anderen Körperteilen, um Verbrennungen zu vermeiden. Die Oberflächentemperatur kann während des Betriebs 380°C erreichen. Vermeiden Sie eine Berührung des Heizstrahlers, während dieser eingeschaltet ist, da dies zu schweren Verbrennungen führen kann. Nach dem Ausschalten kann es bis zu 1 Stunde dauern, bis das Gerät abgekühlt ist.
 12. Legen Sie keine Kleidungsstücke, Handtücher oder ähnliches zum Trocknen über das Gerät! Es besteht Überhitzungs- und Brandgefahr!
 13. Lassen Sie das Heizgerät während des Betriebs nicht unbeaufsichtigt.
 14. Verwenden Sie dieses Heizgerät nicht auf nasser Oberfläche oder an Orten, an denen es ins Wasser fallen kann.
 15. Greifen Sie nicht nach einem Gerät, das ins Wasser gefallen ist. Bei Stromzufuhr das Gerät ausschalten und sofort den Netzstecker ziehen.
 16. Wenn das Netzkabel beschädigt ist, muss es vom Hersteller, seinem Kundendienst oder einer ähnlich qualifizierten Person ausgetauscht werden, um eine Gefährdung zu vermeiden.
 17. Wenn das Heizgerät defekt ist, muss es vom Hersteller, seinem Servicemitarbeiter oder ähnlich qualifizierten Personen zur Reparatur überprüft und repariert werden
 18. Betreiben Sie das Gerät nicht mit nassen Händen.
 19. Verwenden Sie dieses Gerät nur wie in diesem Handbuch beschrieben. Jede andere Verwendung wird vom Hersteller nicht empfohlen und kann zu Bränden, Stromschlägen oder Verletzungen führen.
 20. Verwenden Sie für die Reinigung des Geräts keine Scheuermittel. Reinigen Sie das Gerät mit einem feuchten (nicht nassen) Tuch, das nur in heißem Seifenwasser gespült wurde. Ziehen Sie vor der Reinigung immer den Gerätestecker aus der Steckdose.
 21. Der Heizstrahler muss bei Wandmontage mindestens 1,8 m über dem Boden installiert werden.
 22. Wenn das Heizgerät an einem Gefälle (z. B. schräge Decke) montiert werden soll, stellen Sie sicher, dass sich der elektrische Anschluss an der tiefsten Stelle des Heizgeräts befindet.
 23. Das Heizgerät darf sich nicht unmittelbar unter einer Steckdose befinden und nicht vor einer Steckdose aufgestellt werden. Heizstrahler sollten sich außerhalb der physischen Grundfläche von Steckdosen befinden, um den Wärmestau hinter dem Heizgerät zu minimieren.
 24. Die Einrichtung muss über eine allpolige Trennvorrichtung mit einer Kontaktöffnungsweite von mindestens 3 mm verfügen. Die allpolige Trennvorrichtung muss auf einer Höhe von weniger als 1,8 m über dem Boden installiert werden.
 25. Die Heizung muss so installiert werden, dass Schalter und andere Bedienelemente nicht von einer Person in der Badewanne oder Dusche berührt werden können.
 26. Die Steckdose muss jederzeit zugänglich

- sein um ein schnelles Entfernen des Netzsteckers zu ermöglichen.
27. Schließen Sie das Gerät erst an das Stromnetz an, wenn es an seinem endgültigen Standort installiert und auf die Position eingestellt wurde, in der es verwendet werden soll.
28. Verwenden Sie das Kabel nicht aufgerollt, da dies zu einem Hitzestau führen und eine Gefahr darstellen kann.
29. Die Verwendung eines Verlängerungskabels wird für dieses Gerät nicht empfohlen.
30. Lassen Sie das Kabel während des Betriebs nicht mit erhitzten Oberflächen in Kontakt kommen.
31. Verlegen Sie das Kabel nicht unter Teppichen oder Läufern oder auf dem Boden, um Stolperfallen zu vermeiden.
32. Das Gerät nicht in Reichweite von Kindern unter 3 Jahren aufstellen, es sei denn, sie werden ständig beaufsichtigt.
33. Kinder zwischen 3 und 8 Jahren dürfen das Gerät nur dann ein und ausschalten, wenn es an seinem üblichen Betriebsplatz aufgestellt und installiert ist und wenn sie beaufsichtigt sowie im sicheren Gebrauch des Gerätes geschult werden und sich der damit verbundenen Gefahren bewusst sind.
34. Kinder zwischen 3 und 8 Jahren dürfen nicht den Gerätestecker einstecken, das Gerät einstellen und reinigen bzw. Wartungsarbeiten daran ausführen.
35. Dieses Gerät kann von Kindern ab 8 Jahren und Personen mit eingeschränkten körperlichen sensorischen oder geistigen Fähigkeiten oder Personen mit mangelnder Erfahrung oder mangelnden Kenntnissen verwendet werden, sofern sie bei der Verwendung des Gerätes beaufsichtigt werden oder eine gründliche Einweisung in die sichere Verwendung des Gerätes erhalten haben und mit den Gefahren. Die mit der Verwendung des Geräts verbunden sind, vertraut sind. Kinder dürfen nicht mit dem Gerät spielen. Die Reinigung und Wartung des Gerätes darf von Kindern nicht ohne Aufsicht durchgeführt werden.
36. Das Gerät ist nur für den in der Bedienungsanleitung beschriebenen Zweck bestimmt.
37. Verwenden Sie das Gerät oder Teile davon nicht außerhalb des vorgesehenen Einsatzes, um Risiken zu vermeiden.
38. Der Hersteller haftet nicht für Schäden, die durch unsachgemäßen Gebrauch entstehen können.
39. Die Verwendung von Zubehör, das vom Gerätehersteller nicht empfohlen oder verkauft wird, kann zu (Personen-)Schäden führen.
40. **VORSICHT!** Einige Teile dieses Produkts können sehr heiß werden und Verbrennungen verursachen. Besondere Aufmerksamkeit muss der Anwesenheit von Kindern und schutzbedürftigen Personen gewidmet werden.
41. **WARNUNG!** Dieses Heizgerät ist nicht mit einem Gerät zur Regelung der Raumtemperatur ausgestattet. Dieses Heizgerät ist für den Einsatz im Freien oder in großen Räumen mit hohen Decken vorgesehen. Das Heizgerät darf nicht vom Boden aus erreichbar sein, da es durch hohe Oberflächentemperaturen zu schweren Verbrennungen kommen kann. Verwenden Sie dieses Heizgerät nicht in kleinen Räumen oder in Räumen oder Bereichen, in denen sich Personen aufhalten, die nicht in der Lage sind, den Raum selbstständig zu verlassen.

Personen, die nicht in der Lage sind, das Heizgerät sicher und gemäß den Richtlinien der Bedienungsanleitung zu betreiben, dürfen das Gerät nur unter ständiger Aufsicht betreiben.

WARNUNG! Das Heizgerät darf nicht

verwendet werden, wenn die Glasscheibe beschädigt ist.

43. Lassen Sie das Gerät erst abkühlen, bevor Sie es tragen, aufbewahren oder den Schwenkwinkel verstellen, um Verbrennungen zu vermeiden.

Model Nr.	BRELG2000RDW-1
Bedienung	WiFi, Remote control
Voltage	230V-240V~, 50-60Hz
Leistung (Watt)	2000
Montage	1. Wand- u. Deckenmontage. Optional: auf Standfuß BRELGSS-3
Maße B x H x T	742 x 110 x 139 mm
Elektrische Schutzklasse	Class I
IP Schutzklasse	IP65 (wasserdicht)

HINWEIS:

Während der Heiz- oder Abkühlungsperiode können leichte Knistergeräusche zu hören sein. Dies sind normale Betriebsgeräusche.

Nach dem ersten Einschalten und einem längeren Stillstand kann das Gerät kurz leichten Geruch abgeben. Dies hat keinen Einfluss auf die Verwendung des Heizstrahlers. Um unangenehme Gerüche auszuschließen wird empfohlen, das Heizgerät regelmäßig zu säubern.

2.0. MONTAGE

2.1 Wandmontage

ACHTUNG: Das Gerät darf nur in horizontaler Position mit einer Neigung von maximal $\pm 5^\circ$ betrieben werden. Stellen Sie das Gerät niemals auf einer brennbaren Oberfläche (Kunststoff, Nylon, Karton usw.) auf. Installieren Sie das Gerät in einem Mindestabstand von 1,8 m über dem Boden, 0,5 m von Wänden, 0,2 m von der Decke, 1,5 m von brennbaren Stoffen wie Vorhängen und 1 m von Personen oder Tieren entfernt. Sicherheitsabstände (in mm)

Sicherheitsabstände (in mm)

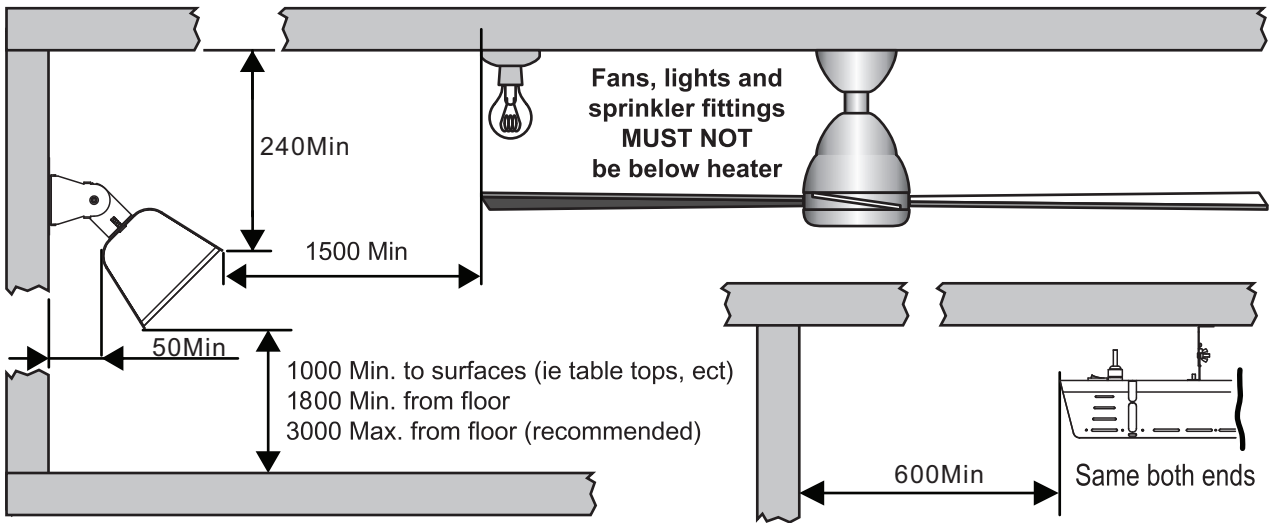

	0°	15°	30°	45°
Wall				

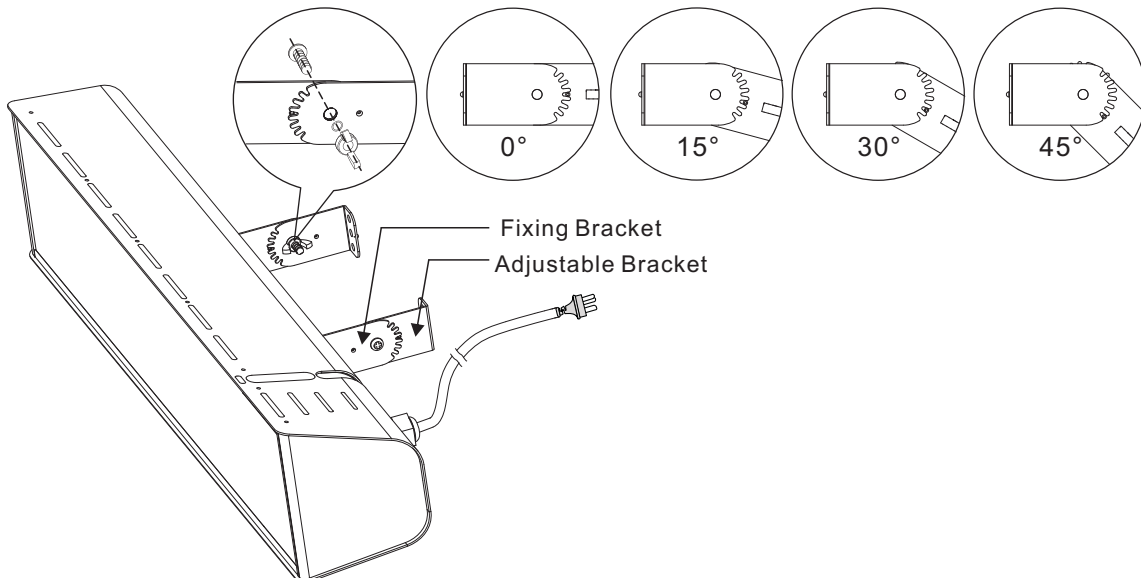

2.2 Deckenmontage

Mindestabstände bei Montage parallel zur Decke:

Sicherheitsabstände (in mm)

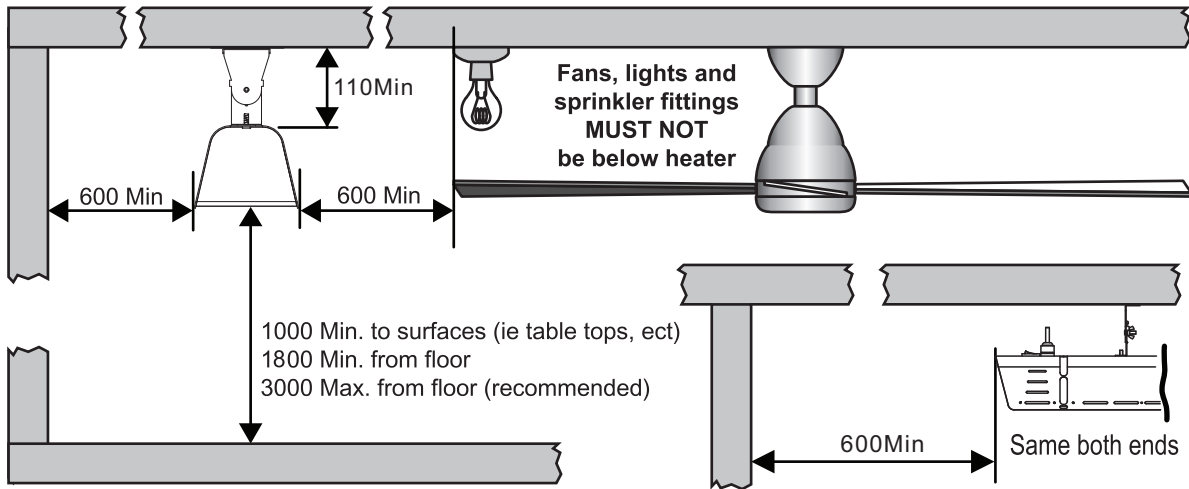

Mindestabstände bei Montage schräg zur Decke:

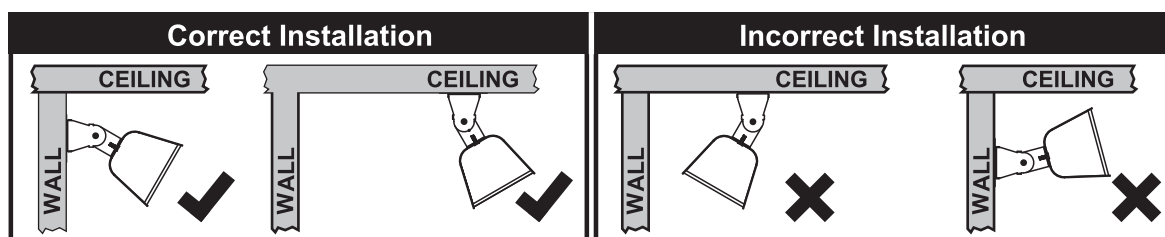
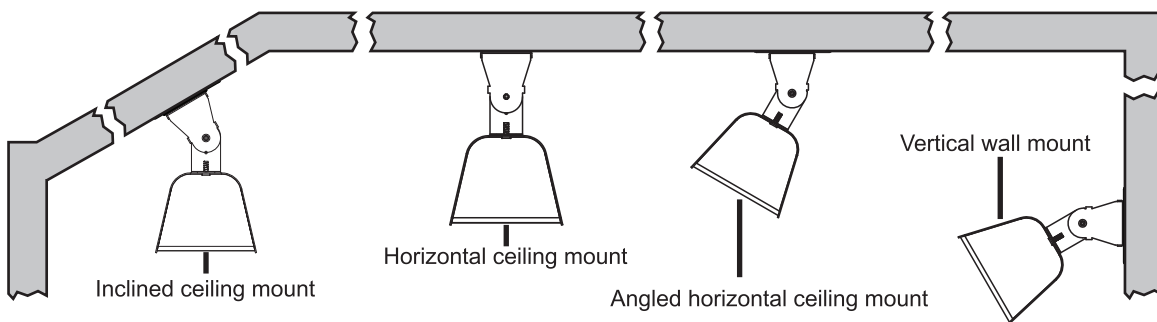
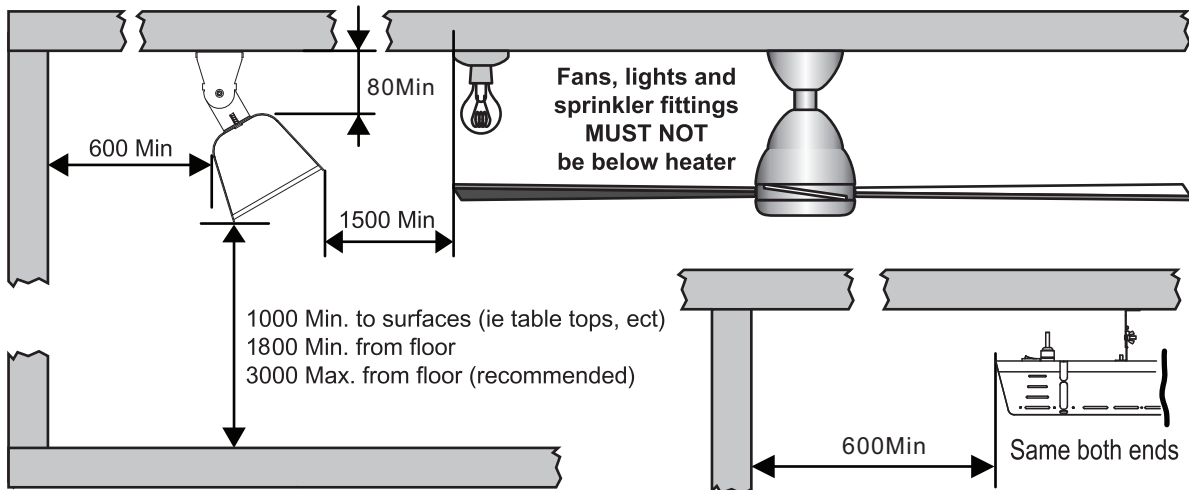

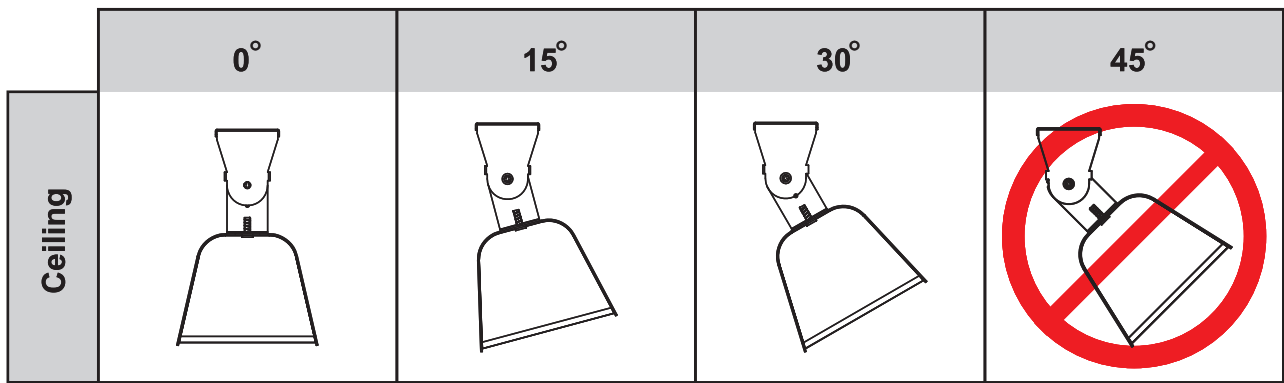

Wand- und Deckenmontage:

1. Bringen Sie die Befestigungshalterung mit 4 Schrauben ST5 x 35 mm * und 4 Kunststoffankern * an der Wand / Decke an.
2. Wählen Sie den gewünschten Winkel. Setzen Sie den Schlitz der verstellbaren Halterung in den Anschlag der Befestigungshalterung ein.
3. Verriegeln Sie die Befestigungshalterung und die verstellbare Halterung mit 2 Stück M6x16 Kreuzschlitzschraube und Flügelmutter

* nicht in der Lieferung enthalten

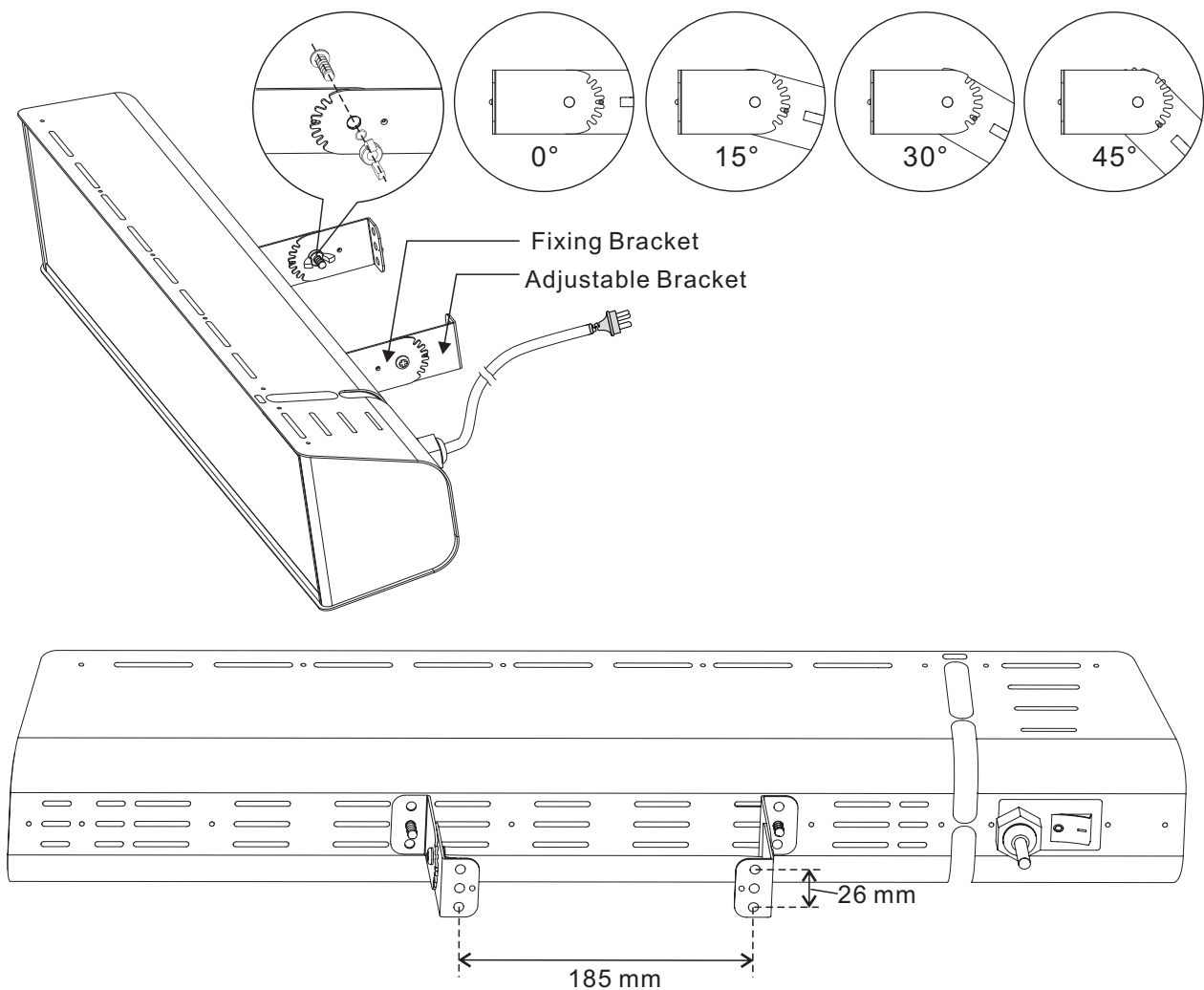

2.3 Optional: Montage auf Standfuss RELAX GLASS STAND.

Sicherheitsabstände in mm

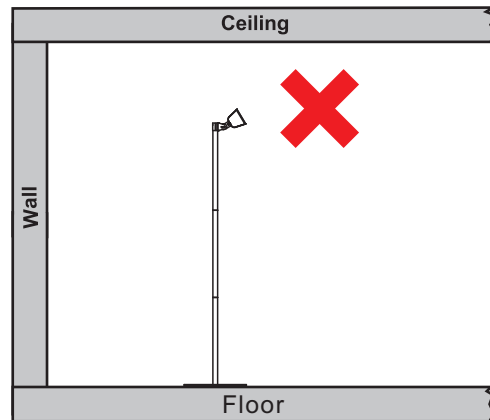
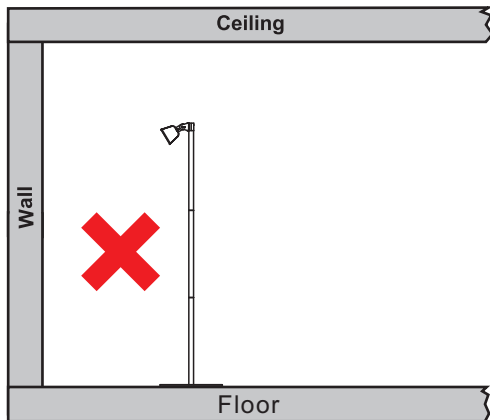
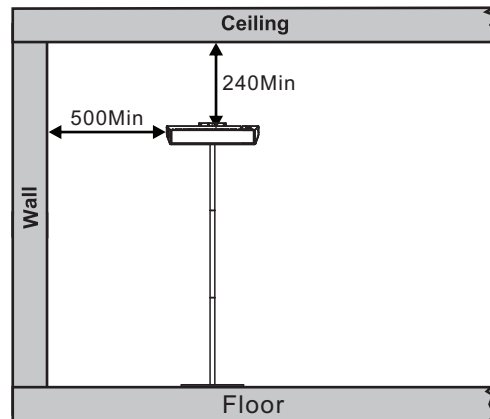
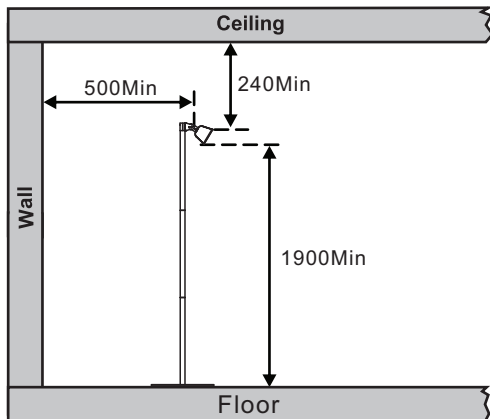

3. BEDIENUNGSANLEITUNG

Design:

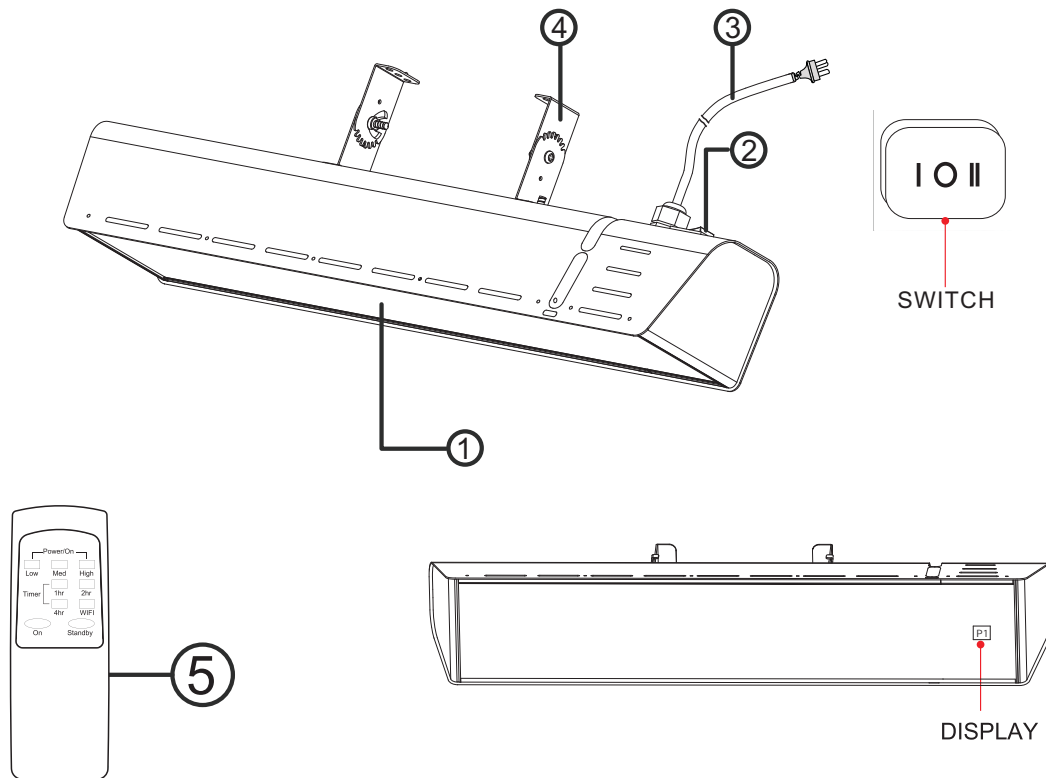

- ① Keramik Glasscheibe Schott Nextrema®
- ② AN/AUS Schalter
- ③ Netzkabel und Stecker
- ④ Halter für Wand- und Deckenmontage
- ⑤ Fernbedienung



3.1 MECHANISCHER STEUERUNGSMODUS:

Schließen Sie das Gerät an eine 230-240 V ~ 50-60 Hz-Steckdose an. Stellen Sie den Kippschalter auf die Position : Die Heizung beginnt auf hohem Niveau zu arbeiten und es wird kein Symbol auf dem Display angezeigt. ACHTUNG: WIFI und FERNBEDIENUNG funktionieren nicht in dieser Position.

3.2 AUSSCHALTMODUS:

Schließen Sie das Gerät an eine 230-240 V ~ 50-60 Hz-Steckdose an. Stellen Sie den Kippschalter auf die Position : Die Heizung ist ausgeschaltet



3.3 Betrieb über die APP oder 3.4 FERNBEDIENUNG



Schließen Sie das Gerät an eine Steckdose mit 230-240 V ~ 50-60 Hz an. Stellen Sie den Kippschalter auf Position , die Heizung startet im Standby-Modus. In diesem Stadium blinkt das Symbol , um anzuzeigen, dass sich das Gerät im Standby-Modus befindet.



3.3 Gebrauchsanweisung für den Betrieb über die App

SCHRITT 1: Smartphone mit dem Heizstrahler verbinden

1. Laden Sie die App „Tuya Smart“  oder „Smart Life“  aus dem App Store herunter und führen Sie die unten angegebenen Schritte aus, um den Heizstrahler mit der App zu verbinden.

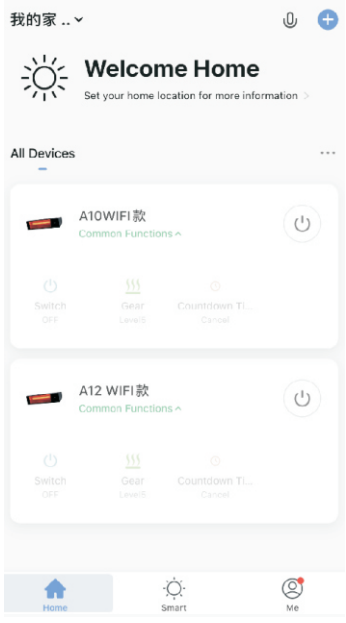
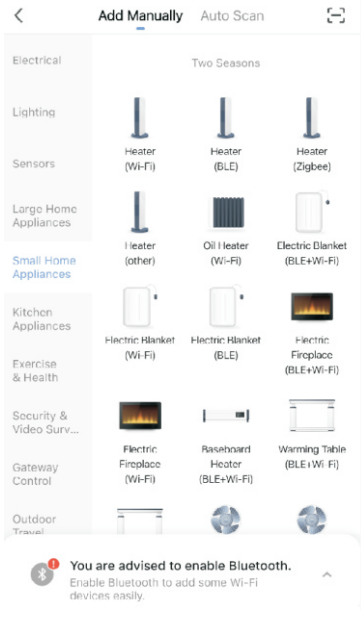
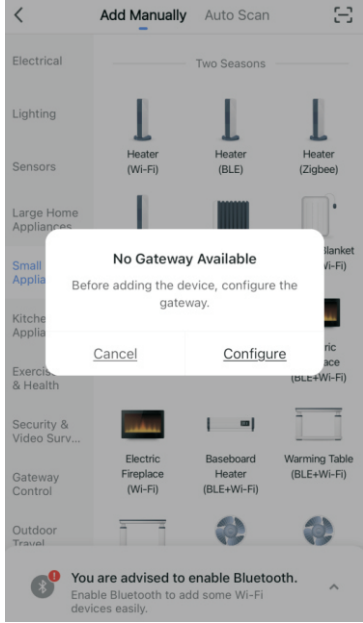
<p>Klicken Sie auf dieses Symbol</p> 	<p>Fügen Sie manuell „“ Small Home App hinzu.</p>	<p><input type="checkbox"/> Heater Heizgerät (sonstige) <input type="checkbox"/> Konfigurieren</p>
		



2. Drücken Sie auf der Fernbedienung fünf Sekunden lang die **WiFi**-Taste. Dadurch wird das Gerät auf „WiFi ready“ zurückgesetzt und kann mit dem Smartphone verbunden werden.



Das **Fi**-Symbol blinkt drei Minuten lang zweimal pro Sekunde. Währenddessen wird das Smartphone mit dem Heizgerät verbunden.

Andernfalls blinkt das **Fi**-Symbol direkt danach zwei Minuten lang einmal pro Sekunde. In dieser Zeit kann das Smartphone nicht mit dem Heizgerät verbunden werden und es blinkt der Standby-Modus **-.** Drücken Sie in diesem Fall fünf Sekunden lang die **WiFi**-Taste. Dadurch wird das Gerät auf „WiFi ready“ zurückgesetzt, um sich mit dem Smartphone zu verbinden.

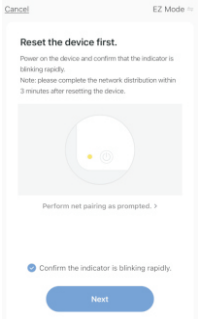
3. Wenn das **[FI]**-Symbol zweimal pro Sekunde blinkt, führen Sie die nächsten Schritte in der App aus:

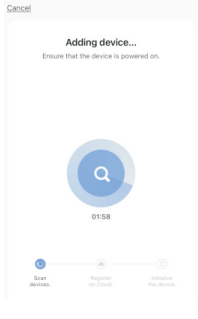
<p>➤ Wählen Sie nur ein 2,4-GHz-WLAN-Netzwerk aus.</p>	<p>➤ Geben Sie den Benutzernamen und das Passwort ein.</p>	<p>➤ Klicken Sie auf NEXT (Weiter).</p>
		

ACHTUNG

Wenn der Heizstrahler mit einem Smartphone verbunden ist und kein weiterer Vorgang läuft, wird auf dem Display das **[FI]**-Symbol angezeigt, ohne zu blinken.

Falls die Verbindung fehlschlägt, prüfen Sie, ob die Verbindung ordnungsgemäß funktioniert, wenn das **[FI]**-Symbol drei Minuten lang zweimal pro Sekunde blinkt.

Falls die Verbindung fehlschlägt, prüfen Sie, wie stark das WLAN-Signal ist. Der Heizstrahler und das Smartphone sollten sich so nahe wie möglich am WLAN-Router befinden.



Falls dies nicht funktioniert, setzen Sie das WLAN zurück oder aktivieren Sie es. Drücken Sie auf der Fernbedienung fünf Sekunden lang die **[WiFi]**-Taste. Dadurch wird das Gerät auf „WiFi ready“ zurückgesetzt, um sich mit dem Smartphone zu verbinden.

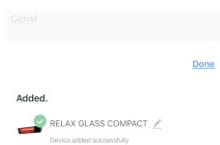

- Verbinden Sie das Smartphone und den Heizstrahler erneut.
- Wenn das Smartphone den Heizstrahler erfolgreich mit dem WLAN verbindet, klicken Sie auf **[DONE]** (Fertig), um das Hauptmenü aufzurufen.

- Klicken Sie auf **[Remove Device]** (Gerät entfernen). Dadurch wird das Gerät vom Smartphone entfernt.

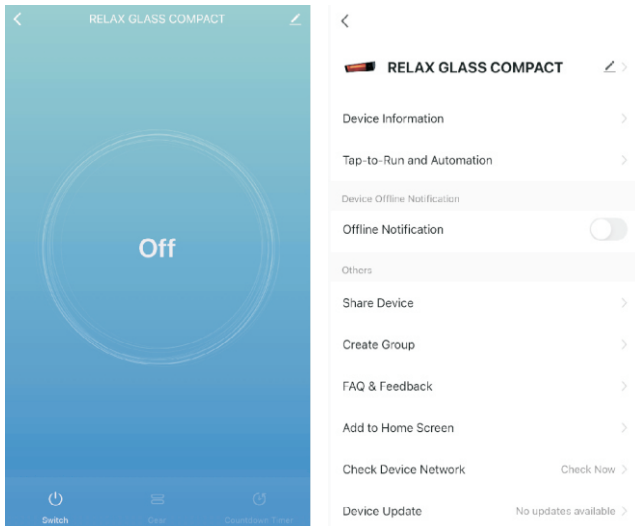

SCHRITT 2: Betrieb des Heizstrahlers über die App

1. Klicken Sie auf **Switch** (Schalter). Dadurch wird der Heizstrahler auf der höchsten Stufe eingeschaltet (ON) und das Symbol „P5“ wird angezeigt.

P5

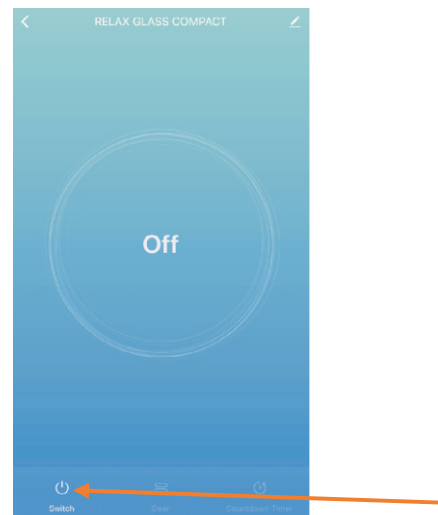

2. Klicken Sie auf **GEAR** (Heizstufe). Dadurch schaltet der Heizstrahler auf eine andere Heizstufe um.

Stufe 1: 33 % der Nennwärmeleistung. Es wird **P1** angezeigt.

Stufe 2: 50 % der Nennwärmeleistung. Es wird **P2** angezeigt.

Stufe 3: 66 % der Nennwärmeleistung. Es wird **P3** angezeigt.

Stufe 4: 80 % der Nennwärmeleistung. Es wird **P4** angezeigt.

Stufe 5: 100 % der Nennwärmeleistung. Es wird **P5** angezeigt.

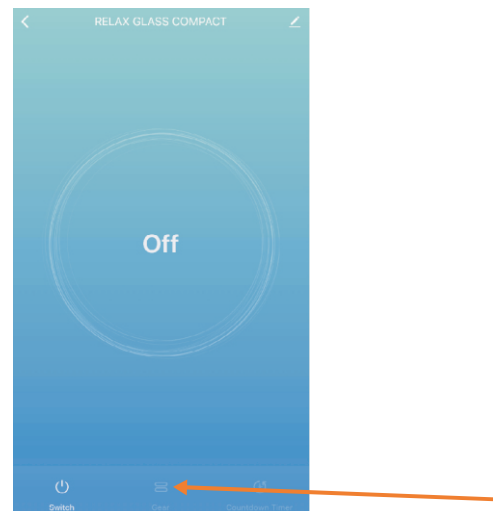

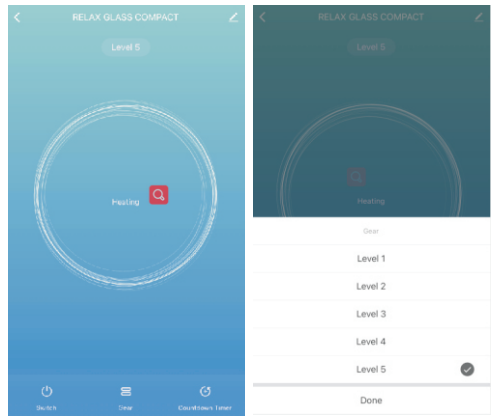
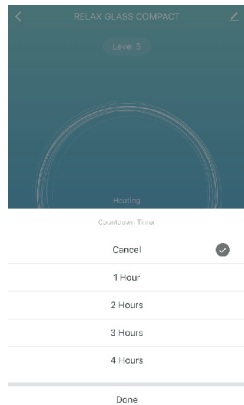
<p>3. TIMER EINSTELLEN: Klicken Sie auf Countdown timer (Countdown-Timer) und wählen Sie die gewünschte Zeit zwischen 1 und maximal 13 Stunden. Die entsprechende Zahl wird auf dem Display angezeigt.</p>	
<p>4. TIMER AUSSCHALTEN: Wenn Sie den Timer ausschalten möchten, klicken Sie auf Cancel (Abbrechen).</p>	

- **ACHTUNG:** Die eingestellte Heizstufe und die verbleibende Zeit werden nacheinander auf dem Display angezeigt. Das Gerät befindet sich im Standby-Modus.
- **ACHTUNG:** Wird der Timer nicht gestartet, schaltet eine eingebaute Sicherheitsfunktion den Heizstrahler nach acht (8) Stunden Dauerbetrieb automatisch in den Standby-Modus.

SCHRITT 3: WLAN zurücksetzen oder aktivieren

Drücken Sie auf der Fernbedienung fünf Sekunden lang die **WIFI**-Taste. Dadurch wird das Gerät in den Standby-Modus zurückgesetzt und ist bereit, mit dem Smartphone verbunden zu werden.

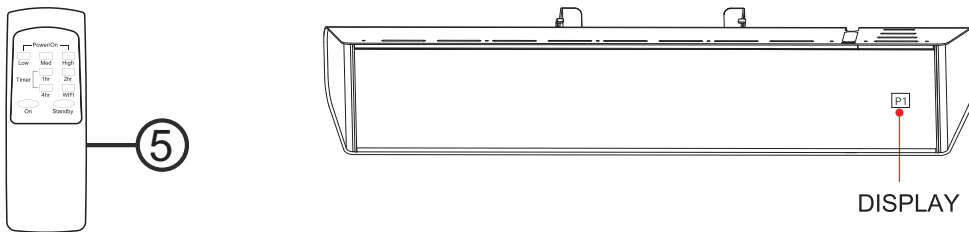

- **ACHTUNG:** Wenn das Gerät zurückgesetzt wird, wird das damit verbundene Smartphone vom WLAN-Modul entfernt. Verbinden Sie, wie in der Gebrauchsanweisung beschrieben, das Smartphone erneut mit dem Gerät.

3.4 Gebrauchsanweisung für den Betrieb über die Fernbedienung



Schließen Sie den Heizstrahler an eine 230-240 V ~ 50-60 Hz-Steckdose an. Stellen Sie den Kippschalter auf die Position  und der Heizstrahler startet im Standby-Modus. Es spielt keine Rolle, ob der Heizstrahler mit einem Smartphone verbunden ist, das Gerät kann über die Fernbedienung gesteuert werden.

➤ **ACHTUNG:** Der Abstand zwischen Heizstrahler und Fernbedienung sollte weniger als 3 Meter betragen und die Fernbedienung muss direkt auf den Empfänger gerichtet werden.

<p>Drücken Sie die ON-Taste (Ein) auf der Fernbedienung. Der Heizstrahler beginnt, auf einer hohen Heizstufe zu laufen (P3).</p>	
<p>Drücken Sie die Tasten LOW (Niedrig), MED (Mittel) und HIGH (Hoch) auf der Fernbedienung und der Heizstrahler schaltet auf eine niedrige, mittlere oder hohe Heizstufe. Auf dem Display werden die Symbole P1, P2 und P3 angezeigt: P1: 33 % der Nennwärmeleistung. P2: 66 % der Nennwärmeleistung. P3: 100 % der Nennwärmeleistung.</p>	 <p>LOW setting MED setting HIGH setting</p>

3.4.1 Timerfunktion

Der Heizstrahler verfügt über einen programmierbaren Timer, der den Heizstrahler nach einer Betriebsdauer von einer, zwei, drei, vier etc. Stunden, maximal jedoch nach 7 Stunden, automatisch in den Standby-Modus versetzt.

<p>Um den Timer einzuschalten, richten Sie die Fernbedienung direkt auf den Empfänger (Heizstrahler) und drücken Sie die Taste 1hr (1 Stunde). Auf dem Display wird, wie hier dargestellt, 01 angezeigt. Dadurch schaltet der Heizstrahler nach einer Stunde Betrieb automatisch in den Standby-Modus. Im Standby-Modus blinkt das - - Symbol.</p>	
---	--

<p>Um den Timer auf 7 Stunden einzustellen, richten Sie die Fernbedienung direkt auf den Empfänger (Heizstrahler) und drücken Sie auf der Fernbedienung direkt hintereinander 1 2 4. Auf dem Display wird die Nummer 07 angezeigt. Dadurch schaltet der Heizstrahler nach 13 Stunden Betrieb automatisch in den Standby-Modus. Im Standby-Modus blinkt das ----Symbol.</p>	
---	--

➤ **Achtung:**

- Während der Timer läuft, zeigt die Nummer auf dem Display die verbleibende Zeit an. Wird zum Beispiel ein 7-Stunden-Timer gestartet, zeigt das Display „ 5 “ an. Dies bedeutet, dass noch zwei Stunden übrig sind.
- Während der Timer läuft, zeigt das Display abwechselnd die Arbeitsleistung und die verbleibende Zeit an.

3.4.2 Timer ausschalten oder neu programmieren

Wenn der Timer eingeschaltet ist und Sie auf der Fernbedienung dieselbe Taste noch einmal drücken, wird durch den Timer eine zweite Zeitdauer neu programmiert oder ausgeschaltet.

Beispiel 1

Wenn Sie den 7-Stunden-Timer durch Drücken der Tasten **1** **2** **4** einschalten und dann ein zweites Mal **1** **2** drücken, wird der Timer auf $(7-1=)$ 6 Stunden umprogrammiert. Wenn Sie danach die Taste **2** drücken, wird der Timer auf $(7-2=)$ 5 Stunden umprogrammiert. Wenn Sie mehrere andere Tasten hintereinander drücken, kann der Timer auf 0 zurückgesetzt werden, der Heizstrahler schaltet in den Standby-Modus und das **---**-Symbol blinkt.

Beispiel 2

Ein 6-Stunden-Timer wird durch Drücken der Tasten **2** **4** eingestellt. Wenn Sie die Taste **2** drücken, wird der Timer auf $6-2 = 4$ Stunden eingestellt. Drücken Sie direkt danach die Taste **4**, um den Timer auf **0** zu stellen. Der Heizstrahler schaltet in den Standby-Modus und das **---**-Symbol blinkt.



ACHTUNG:

Wird der Timer nicht gestartet, schaltet eine eingebaute Sicherheitsfunktion den Heizstrahler nach acht (8) Stunden Dauerbetrieb automatisch in den Standby-Modus. Wenn dies passiert, blinkt das **---**-Symbol, um anzuzeigen, dass das Gerät sich im Standby-Modus befindet.



4. Reinigung

- Trennen Sie das Gerät von der Stromzufuhr.
- Nach dem Abkühlen des Geräts kann das Gehäuse trocken gewischt werden.
- Berühren Sie das Lampenelement nicht mit den Fingern, da sich durch einen solchen Kontakt Flecken bilden können.
- Der Reflektor sollte regelmäßig von Fachleuten gereinigt werden.
- Verwenden Sie keine Scheuermittel oder ätzenden Reinigungsmittel.
- **Warnung:** Tauchen Sie das Gerät niemals in Wasser! Sie riskieren einen schweren und möglicherweise tödlichen Stromschlag.

5. WARTUNG

Wartungs- oder Reparaturarbeiten einschließlich des Austauschs des Lampenelements dürfen nur von einem qualifizierten Elektriker durchgeführt werden.

6. Verpackung

Verpackungsmaterialien werden umweltgerecht ausgewählt und sind daher recycelbar.

Umgang mit dem Produkt am Ende der Nutzungsdauer



Das Symbol weist darauf hin, dass dieses Produkt möglicherweise Substanzen enthält, die für die Funktionalität des Produkts erforderlich sind, jedoch möglicherweise für die Umwelt gefährlich sind. Das Produkt darf nicht mit dem normalen Hausmüll entsorgt werden, sondern muss zur Entsorgung an einer dafür bestimmten Sammelstelle abgegeben werden. Bitte kontaktieren Sie die lokal e

Behörde, um weitere Informationen zu Ihrer nächstgelegenen Sammelstelle zu erhalten.

7. Schaltplan: siehe Seite 95