

# Kurzanleitung TM2 45 - E-Motor



## Automatischer Betriebsmodus

Motor erkennt Endlagen automatisch.

**WICHTIG:** Rollläden benötigt starre Wellenverbinder (A) und ein Anschlag (B).

Motor einfach in obere und untere Endlage fahren bis er selbständig anhält.

Nach einige Laufbewegungen werden dann die Endpositionen automatisch gespeichert.

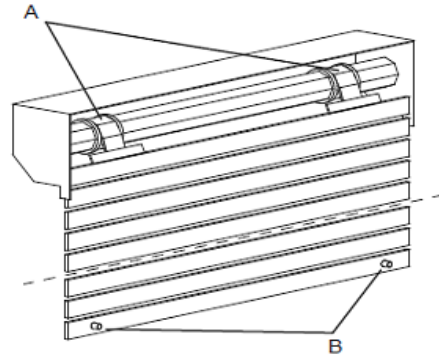

## Manueller Betriebsmodus

Endlagen müssen manuell eingestellt werden.

### Obere Endlage festlegen:

Rollläden in gewünschte Öffnungsposition fahren.  
Anschliessend die "Auf"-Taste 3 x kurz hintereinander drücken.



### Untere Endlage festlegen:

Rollläden in gewünschte Schliessposition fahren.  
Anschliessend die "Ab"-Taste 3 x kurz hintereinander drücken.

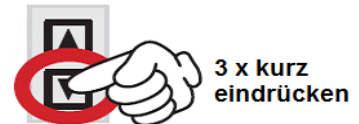

### Endlagen komplett resettet:

Um die Endlagen zu resettet soll man 2 x die Auf- und Ab-Taste gleichzeitig eindrücken.

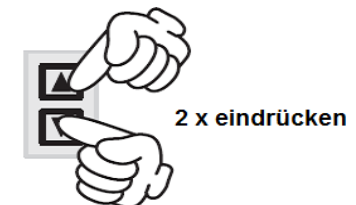

### Obere Endlage löschen:

Rollläden in obere Endlage positionieren und folgende Abfolge vornehmen:

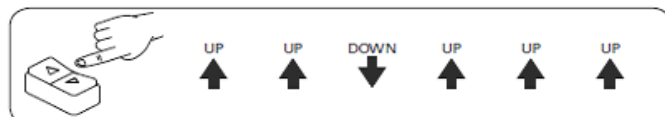

### Untere Endlage löschen:

Rollläden in untere Endlage positionieren und folgende Abfolge vornehmen:

